

Van: Myrthe Verdonk myrtheverdonk@gmail.com 
Onderwerp: Fitnessstoestellen in de openbare ruimte/ Oostelijk Havengebied
Datum: 3 december 2018 om 14:09
Aan: bestuursadvisering.sdo@amsterdam.nl

MV

Geachte leden van de Stadsdeelcommissie Oost,

Daar ik verhinderd ben om de vergadering op 4 december a.s. bij te wonen wil ik graag bij deze mijn project " Fitnessstoestellen in de openbare ruimte" extra onder uw aandacht brengen.

Een rondje lopen langs het water.

Als bewoner van het KNSM-eiland, al 25 jaar, loop ik dagelijks een kleiner of groter rondje over de kade langs het water.

Goed voor mijn conditie, rustgevend en ik kan mijn hoofd even leeg laten waaien. En ik ben zeker niet de enige.

Sportieve en sociale ontmoetingsplek.

Al een tijdje verlang ik naar wat variatie in mijn wandeling en meer uitdaging.

Daarom lijkt het me fantastisch als je in je eigen buurt, in de buitenlucht mijmerend uitkijkend over het water

aan je conditie kunt werken op een Crosstrainer. En als er 2 of 3 Crosstrainer-toestellen naast elkaar staan kan het ook een leuke sportieve ontmoetingsplek zijn.

Uit de enthousiaste reacties op mijn projectvoorstel merk ik dat hier een draagvlak voor is.

Rust en ruimte zijn bepalende en belangrijke eigenschappen in het Oostelijk Haven Gebied die ik graag wil bewaken.

Aan de zuidkade van het KNSM-eiland liggen de woonboten, staan fietsen geparkeerd en is er horeca.

De noordkade kijkt uit over het IJ en is een stuk rustiger. Deze tegenstelling vind je in iets mindere mate terug op het Java-eiland.

Daarom lijkt me alleen noordkade geschikt voor het plaatsen van Crosstrainers en alleen daar waar het geen inbreuk is

op de rust en ruimte. Lopend langs de noordkade heb ik **2 geschikte plekken gevonden die mijns inziens voldoen aan deze voorwaarden, eentje op het Java-eiland en eentje op het KNSM-eiland.**



KNSM-eiland

Moie en robuuste vormgeving.

Ik ben trots op ons mooie eiland en hecht daarom ook veel waarde aan goede vormgeving dat past bij het karakter van dit gebied.

Daarom ben ik op zoek gegaan naar een Crosstrainer die daar aan voldoet en ook aan de norm voor buiten-fitnessstoestellen, NEN-EN16630.

Deze heb ik gevonden.

Crosstrainer van het merk Nijha

Prijs per stuk exclusief plaatsingskosten, inclusief betonfundatie en 21% btw ca. € 4250,00

Gewenst: 4 à 6 exemplaren naar gelang praktisch mogelijk is. 2 of 3 toestellen per plek.

► Recreatief buiten sporten



CROSSTRAINER

Artikelnummer Kleuropties

- Dagelijkse crosstrainer voor cardiovasculaire training.
- Traint uithoudingsvermogen maar stimuleert ook de beenspieren en spieren rond de heup en schoudergordel.
- Ook geschikt voor warming-up.
- Geeft gevoel van intensieve loopbeweging zonder te verplaatsen.
- Door lange slag is crosstrainer laagdrempelig en geschikt voor alle leeftijden.
- Uitsluitend van rubber bieden aangename grip.
- Voorzien van comfortabele pedalen.

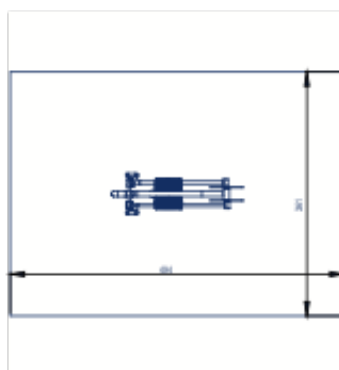

718481-86

geen kleuroptie



• Bel voor meer informatie (0573) 28 85 55 of kijk op www.nijha.nl/outdoor-fitness

Met vriendelijke en sportieve groet,
Myrthe Verdonk
